

50HH001

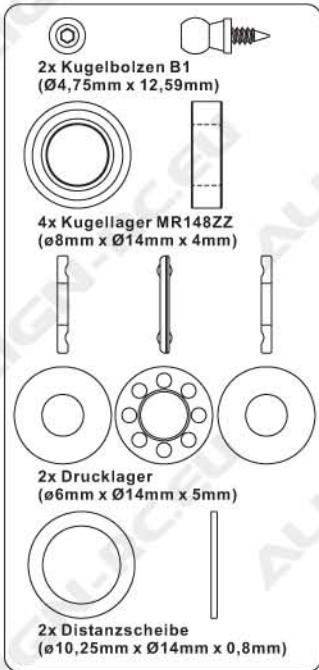

Hauptrotor
Blatthalterschraube

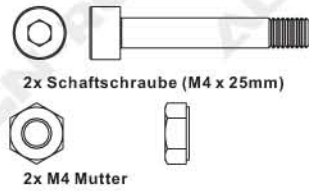

Achtung

Fetten Sie die Drucklager ein.

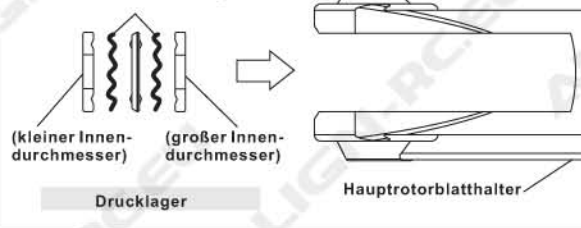

Achtung

Wenn Sie den Kugelbolzen einschrauben geben Sie zuvor etwas Sekundenkleber auf das Gewinde und ziehen Sie den Bolzen handfest an (nicht überdrehen)!

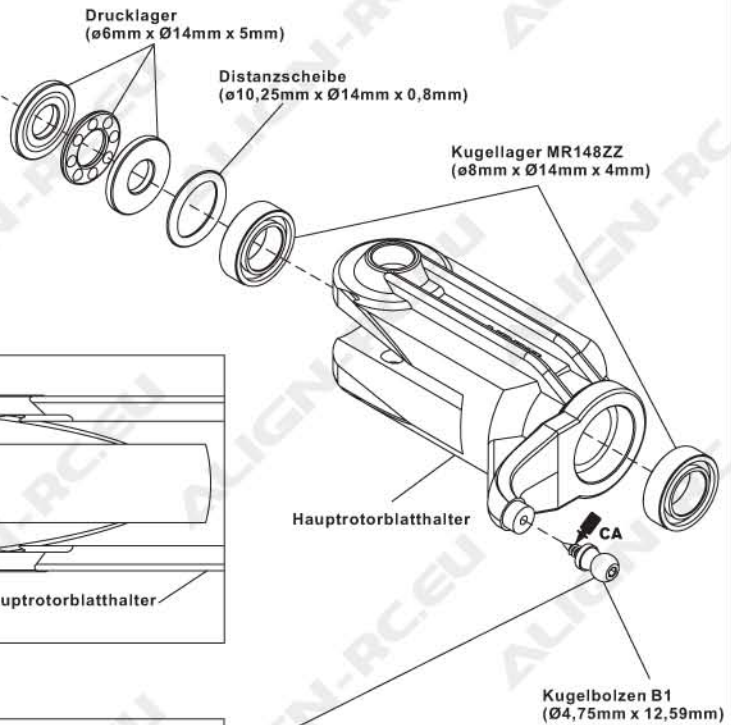

50HH002

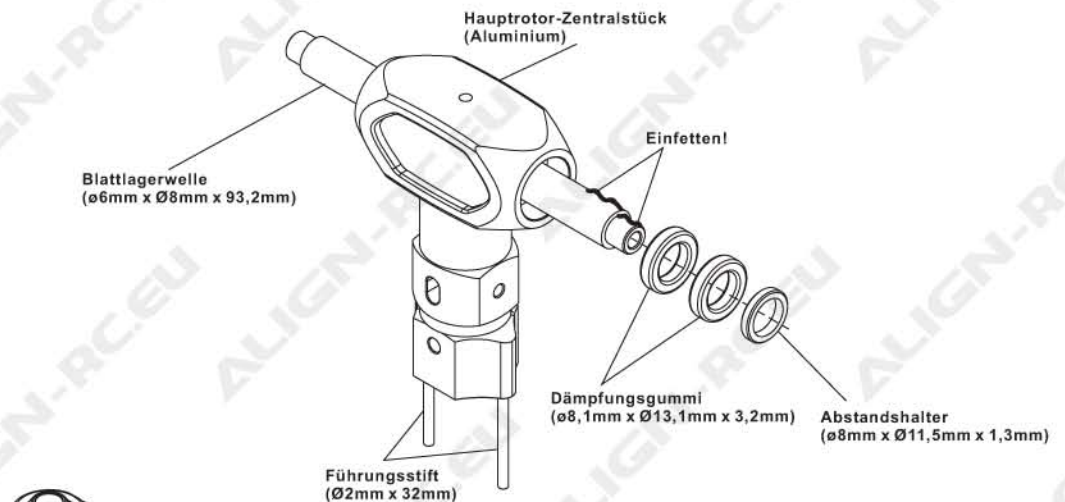

Achtung

ALIGN Logo muss nach oben weisen!

